

Domekt CF 200 V C6M

Maksimalus įrenginio našumas, m ³ /h	199
Maksimalus įrenginio našumas, l/s	55
Atskaitos srautas, m ³ /s	0,039
Atskaitos slėgio skirtumas, Pa	50
SPI, W/(m ³ /h)	0,21
Šilumos atgavimo šiluminis naudingumas, %	92
Oro šildytuvo galia, kW / Δt, °C	0,5/10,5
El. pirminio šildytuvo galia, kW / Δt, °C	1/21
Maitinimas, V	1~230
Maksimalus srovės stiprumas HE, A	8,3
Maitinimo kabelio skerspjūvis, mm ²	3x1,5
Ventiliatoriaus pavaros elektrinė jėgimo galia esant didžiausiam srautui, W	37
Ventiliatoriaus pavaros elektrinė jėgimo galia atskaitos taške, W	16
Garso galia, L _{WA} , dBA	40
Garso slėgis, L _{PA} , dBA, (3 m)	29
Oro filtrų matmenys BxHxL, mm	365x132x46
Tiekimo filtro klasė	ePM1 60 (F7)
Šalinamo filtro klasė	ePM10 50 (M5)
Bendri įrenginio matmenys BxHxL, mm	630x790x595
Priežiūros erdvė, mm	600
Masė, kg	42

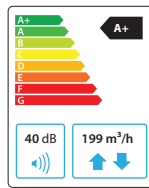

Našumas

Įrenginys su standartine komplektacija

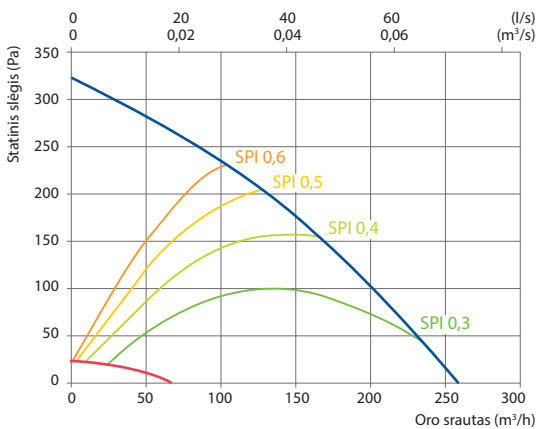

Priedai

Uždarymo sklendė	AGUJ-M-160+TF230/CM230
Triukšmo slopintuvas	ODA/EHA ASTS-160-600-M
	SUP/ETA ASTS-160-900-M
Vandinis šildytuvas	DH-160
Aprišimo mazgas	PPU-HW-3R-15-0,4-W2
2-eigis vožtuvas (šildytuvui)	VVP47.10-0,25+SSF161.05HF
Paėmimo/išmetimo grotelės	LD-160

Šiluminis naudingumas

	Žiema					Vasara		
Lauke, °C	-23	-15	-10	-5	0	25	30	35
Po šilumogrąžio, °C	18,9*	19,0*	19,0*	19,0*	19,6	22,3	22,9	23,4

Patalpos temperatūra + 22 °C, 20 % santykinė drėgmė.

Dešininis (R1)

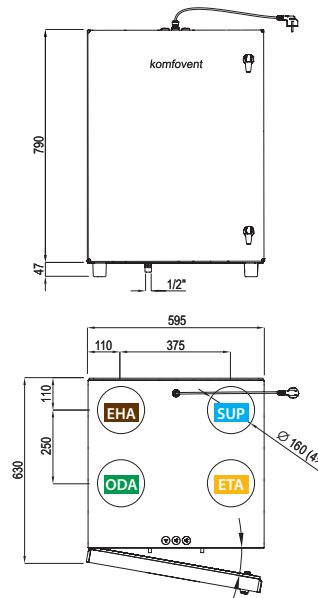

Kairinis (L1)

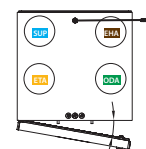

▶ ODA – iš lauko imamas oras ▶ SUP – į patalpas tiekiamas oras ▶ ETA – iš patalpų šalinamas oras ▶ EHA – į lauką išmetamas oras